

Komponentenspender Dichtring-/Kugellagerspender

Einsatzbereich und Funktion

Der Dichtring- und Kugellagerspender wurde entwickelt als Baugruppe für Werkbänke und Montageplätze. Nach dem Bestücken der Spenderrohre ermöglicht der Vereinzelungs-Mechanismus dem Monteur, das gewünschte Kugellager bzw. den Dichtring mit nur einem Handgriff zu entnehmen. Die Baugruppe ist individuell nach Größe und Kundenwunsch konfigurierbar.



Kugellagerspender

Wellendichtringspender

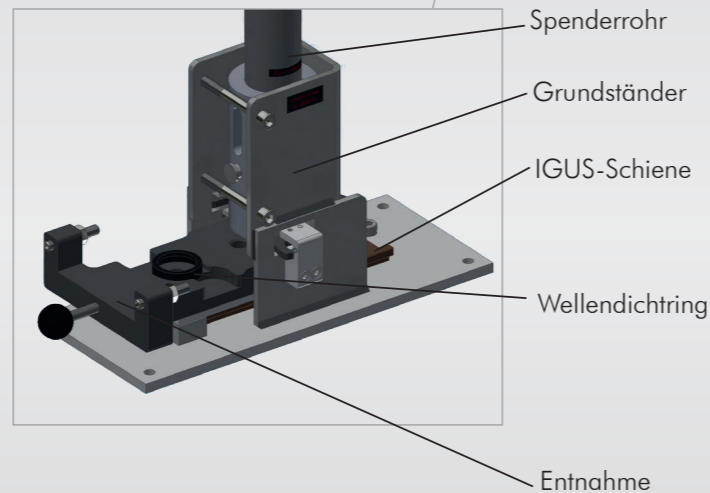
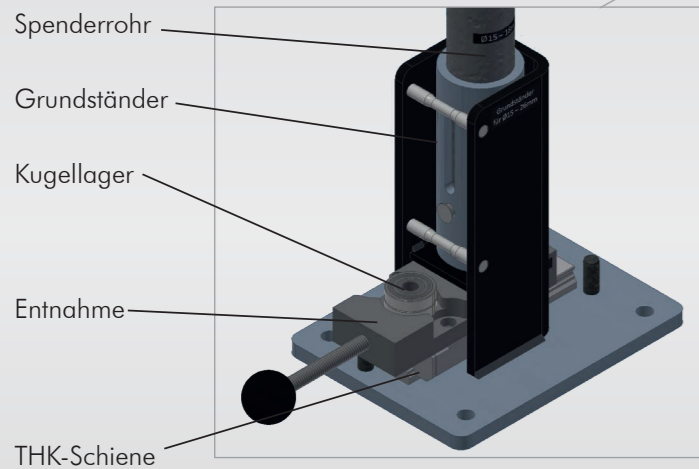

Verbaute Teile Wellendichtringspender

- ⊕ Spenderrohr
- ⊕ Grundständer
- ⊕ IGUS-Schiene

Verbaute Teile Kugellagerspender

- ⊕ Spenderrohr
- ⊕ Grundständer
- ⊕ THK-Schiene

Alle verbauten Produkte stammen aus unserem Sortiment.

REIFF-Kompetenz

Die gesamte Baugruppe Dichtring-/Kugellagerspender wurde von unseren Entwicklungsingenieuren im Bereich Wälzlager- und Führungstechnik entwickelt, konstruiert und in unseren Werkstätten gefertigt und montiert. Darüber hinaus kümmern wir uns um die Logistik.

7 Schritte zur Baugruppe

1. Beratung

Als Baugruppen-Spezialist bieten wir Ihnen:

- ⊕ Optimierungsmöglichkeiten
- ⊕ Wertanalyse
- ⊕ Kostenreduktion
- ⊕ Erarbeitung von Lösungen durch unsere Ingenieure



2. Entwicklung

Auf Basis Ihrer Spezifikation entwickeln wir eine wirtschaftliche Lösung für die jeweilige Anwendung. Dabei setzen wir modernste 3D-Software ein.

3. Konstruktion

Mit Hilfe modernster CAD- und Berechnungssoftware erarbeiten unsere Experten die Detailkonstruktion. Wir erstellen für Sie:

- ⊕ fertigungsgerechte Zeichnungen
- ⊕ Explosionsdarstellungen und Montagezeichnungen
- ⊕ Kurzanleitungen

4. Prototypen/Muster

Anhand von Prototypen stellen wir sicher, dass die entwickelte Lösung alle gestellten Anforderungen erfüllt. Wir bieten Ihnen:

- ⊕ Prototypenherstellung in eigenen Werkstätten
- ⊕ Erstmusterprüfbericht mit Soll-/Ist-Abgleich
- ⊕ schnelle Umsetzung von Prototypen



5. Fertigung und Montage

Die Fertigung und Montage der einzelnen Komponenten erfolgt mit einem modernen Maschinenpark in unseren Werkstätten. Wir übernehmen die komplette Baugruppen-verantwortung.

6. Qualitätsmanagement

An unsere Produkte stellen wir höchste Qualitätsansprüche. Wir unterziehen alle Baugruppen nach Fertigstellung einer umfassenden Funktions- und Qualitätsprüfung. Dabei garantieren wir eine erstklassige und gleichbleibende Ausführung.



7. Serie

Nach gründlicher Prüfung und Freigabe starten wir die Serienproduktion und führen während der laufenden Produktion Qualitätskontrollen durch.

Wir liefern:

- ⊕ termingerecht
- ⊕ direkt ans Band
- ⊕ auf Wunsch mit Serienprüfbericht

REIFF Technische Produkte GmbH

Tübinger Straße 2-6 · 72762 Reutlingen
 Telefon +49 7121 323-5730
 Fax +49 7121 323-4850
 baugruppen@reiff-gruppe.de
 www.reiff-tp.com